

PESATRICE ELETTRONICA G09-126

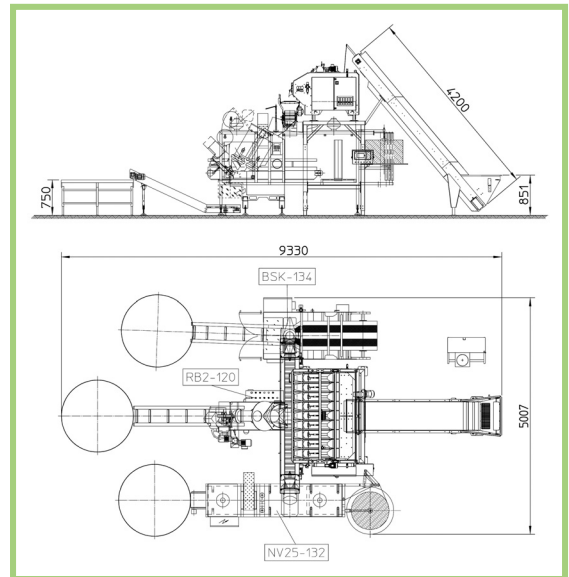
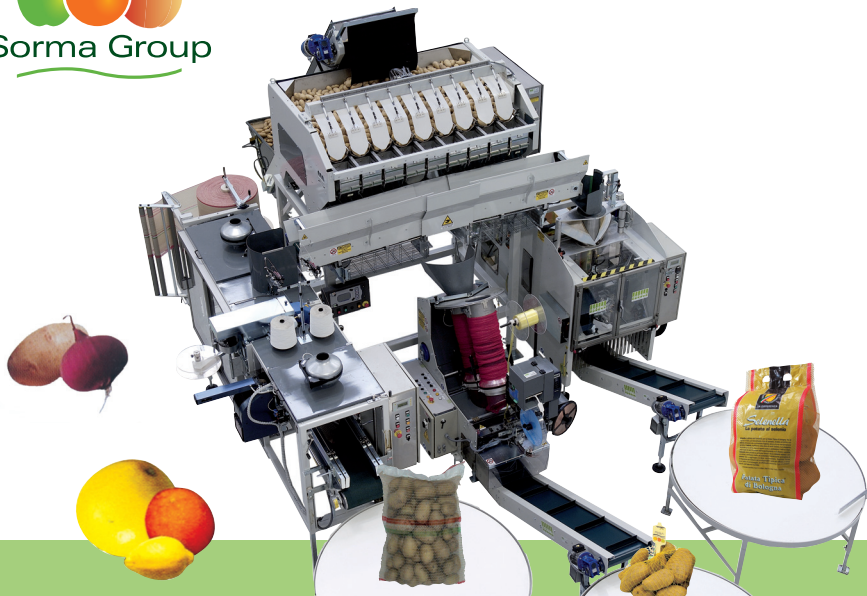

DATI TECNICI/TECHNICAL DATA

PRODUZIONE - OUTPUT - PRODUCTION - LEISTUNG - PRODUCCIÓN - Производство

up to 27 packages/minute

POTENZA ELETTRICA INSTALLATA - INSTALLED POWER
 PUISSANCE ELECTRIQUE INSTALLÉE - ANSCHLUSSWERT ELEKTR
 POTENCIA ELÉCTRICA INSTALADA - Установленная мощность

6,5 kW · 50 Hz · 400V

CONSUMO ARIA - AIR CONSUMPTION - CONSOMMATION D'AIR
 LUFTVERBRAUCH - CONSUMO DE AIRE - Потребление воздуха

60 NI/min · 6 bar

PESATRICE ELETTRONICA mod. G09-126

La G09-126 è una pesatrice automatica per prodotti ortofruitticoli non delicati tipo: patate, cipolle, agrumi, che può essere utilizzata singolarmente o posta in linea di lavorazione (con confezionatrici, nastri di alimentazione, ecc.). Composta da: Elevatore a nastro a tacche con tramoggia di deposito prodotto. - Sistema distribuzione prodotto a piattaforme vibranti. - Alimentazione/trasporto prodotto, per mezzo di 9 canali vibranti. - N° 9 Tramogge contenimento prodotto, pesatura a celle di carico con palette di scarico a doppia apertura. - Nastro evacuazione dosi per l'alimentazione confezionatrice a valle. - Quadro elettronico per il funzionamento automatico, completo di Touch-screen impostazione e visualizzazioni programmi e parametri di lavoro (peso, tolleranza, ecc.). Peso delle confezioni: da 0,5 a 25 kg. OPTION: a) tramoggia pneumatica di scarico per accoppiamento con confezionatrici; b) nastri di scarico sdoppiati per scaricare contemporaneamente su tre confezionatrici.

WEIGHING MACHINE mod. G09-126

The G09-126 is an automatic weighing machine for non-delicate fruit and vegetable products such as: potatoes, onions, citrus fruits, it can be used individually or as part of an operating line (with packaging machines, feed belts, etc.). It consists of: - Notched cleats elevator belt with product deposit hopper. - Conveyance of fruit with vibrating plates. - Infeed system by 9 vibrating channels. Weighing system by 9 weighing hoppers, with double opening flap. - Belt conveyor to transfer the weighed produce to the downstream packaging machine. - Electronic panel for the automatic functions, complete with touch-screen and keyboard to enter the working parameters (weight, tolerance, etc.). Each pack: from 0,5 to 25 kg. OPTION: a) pneumatic hopper for coupling with packaging machine; b) doubled outlet conveyors to simultaneously discharge to three packaging machines.

PESEUSE ELECTRONIQUE mod. G09-126

G09-126 est une peseuse automatique pour fruits et légumes non délicats type: pommes de terre, oignons, agrumes, qui peut être utilisée seule ou sur une ligne de conditionnement (avec conditionneuses, tapis d'alimentation, etc.). Composée de: - Elévateur à tapis à taquets avec trémie de dépôt produit. - Système de distribution produit à plates-formes vibrantes. - Alimentation/transport produit, au moyen de 9 canaux vibrants. - 9 trémies de réception produit, pesée de chargement avec palettes de déchargement à double ouverture. - Tapis d'évacuation de doses pour l'alimentation de l'emballeuse en aval. - Tableau électronique pour le fonctionnement automatique, doté d'écran tactile de paramétrage et d'affichage des programmes et paramètres de travail (poids, tolérance etc.). Poids des emballages: de 0,5 à 25 Kg. OPTION: a) tremie pneumatique de déchargement pour accouplement avec emballeuses; b) tapis de déchargement doubles pour décharger simultanément sur trois emballeuses.

ELEKTRONISCHE WIEGEMASCHINE mod. G09-126

Die G09-126 ist eine automatische Wiegemaschine für robustes Obst und Gemüse, wie: Kartoffeln, Zwiebeln, Zitrusfrüchte, die als Einzelmaschine oder in einer Bearbeitungsstraße eingesetzt werden kann (mit Verpackungsmaschinen, Beschickungsbändern usw.). Aufbau: - Hebevorrichtung mit Zahnband und Produktablagetrichter. - Produktverteilungssystem mit Rüttelstellern. - Produktzuführung/-transport über 9 Rüttelrinnen. - 9 Produktrichter, Verwiegung mit Ladezellen mit Doppelöffnungsschaukeln. - Austragungsband zur Beschickung der nachgeschalteten Verpackungsmaschine. - Elektronisches Steuerpult für den automatischen Betrieb, komplett mit Touchscreen für Einstellung und Anzeige der Programme und Arbeitsparameter (Gewicht, Toleranz usw.). Packungsgewicht 0,5 bis 25 kg. OPTION: a) pneumatisch gesteuerter ausgabetrichter für die Anbindung an Verpackungsmaschinen; b) entdoppelte ausgabebänder für die gleichzeitige Ausgabe auf drei Verpackungsmaschinen.

PESADORA ELECTRÓNICA mod. G09-126

G09-126 es una pesadora automática para frutas y hortalizas no delicadas, como: patatas, cebollas, cítricos, Puede utilizarse sola o integrada en una línea de elaboración (con empaquetadoras, cintas de alimentación, etc.). Compuesta por: - Elevador de cinta con muescas y tolva para depositar el producto. - Sistema de distribución del producto con plataformas vibrantes. - Alimentación/transporte producto, mediante 9 canales vibradores. - 9 Tolvas de contención producto, pesada en celdas de carga con paletas de descarga de doble apertura. - Cinta de evacuación de las dosis para alimentar la envasadora línea abajo. - Cuadro electrónico para el funcionamiento automático, equipado con Touch-screen, programación y visualización programas y parámetros de trabajo (peso, tolerancia, etc.). Peso de los paquetes: de 0,5 a 25 Kg. OPCIÓN: a) tolva neumática de descarga de acoplamiento a las envasadoras; b) cintas de descarga dobles para descargar al mismo tiempo en tres envasadoras.

ЭЛЕКТРОННАЯ ВЕСОВАЯ СТАНЦИЯ модель G09-126

Модель G09-126 предназначена для работы с такими овощами и фруктами, как картофель, лук, citrusовые. Может использоваться как самостоятельно, так и в составе производственных линий (с машинами для упаковки, конвейерами и т.д.). Состоит из: Зубчатый элеватор с бункером для продуктов. Система подачи с вибрирующими платформами. Подача и транспортировка продукции по 9 вибрирующим желобам. 9 весовых бункеров с весовыми ячейками двустороннего открытия. Разгрузочный конвейер может крепиться к упаковочной машине. Электронная панель управления с сенсорным экраном для выбора программы и ввода рабочих параметров (вес и т.п.). Весовой диапазон упаковок: от 0,5 кг до 25 кг. ДОПОЛНИТЕЛЬНОЕ ОБОРУДОВАНИЕ: а) пневматический разгрузочный бункер для работы с упаковочными машинами; б) независимые разгрузочные конвейеры для одновременной погрузки на три упаковочные машины.

