

# PESATRICE ELETTRONICA G12-126



## PESATRICE ELETTRONICA mod. G12-126

La G12-126 è una pesatrice automatica per prodotti ortofrutticoli non delicati tipo: patate, cipolle, agrumi.

Composta da: sistema di distribuzione frutta con piattaforme vibranti; alimentazione e trasporto frutta, per mezzo di 12 canali vibranti; n° 12 tramogge contenimento frutta e pesatura, di grande capacità, a celle di carico; doppio sistema di evacuazione composto da due nastri trasportatori, con palette superiori indipendenti di precontenimento; quadro elettronico per il funzionamento automatico, completo di Touch-screen, per l'impostazione programmi e parametri di lavoro, (peso, tolleranza, ecc.) e per la visualizzazione dei dati di pesatura. Peso confezioni: da 0,5 kg a 25 kg.

## WEIGHING MACHINE mod. G12-126

The G12-126 is an automatic weighing machine for non-delicate fruit and vegetable products such as: potatoes, onions, citrus fruits.

Composed by: system for distribution of fruit with vibrating platforms; feeding and transport of fruit, by 12 vibrating channels; n° 12 hoppers for containing and weighing of fruit (big capacity, with loading cells); double system for elimination of residuals by two belt conveyors, with upper precontaining paddles; electronic cabinet for the automatic functioning, complete with Touch-screen, for the setting-up of programs and working parameters, (weight, tolerance, etc.) and for the visualization of weighing data. Package weight: from 0,5 kg to 25 kg.

## PESEUSE ELECTRONIQUE mod. G12-126

G12-126 est une peseuse automatique pour fruits et légumes non délicats type: pommes de terre, oignons, agrumes.

Composée par: système de distribution des fruits avec des plate-formes qui vibrent; alimentation et transport des fruits, à travers 12 canaux qui vibrent; n° 12 trémies de grand capacité qui contiennent les fruit, avec des cellules de chargement; double système d'évacuation composé par deux tapis transporteurs, avec des palettes supérieures indépendantes pour précontenir les fruits; armoire électronique pour le fonctionnement automatique, complet avec Touch-screen, pour la configuration des programmes et des paramètres de travail, (poids, tolérance, etc.) et pour l'affichage des données de pesage. Poids emballages: de 0,5 kg à 25 kg.

## ELEKTRONISCHE WIEGEMASCHINE mod. G12-126

Die G12-126 ist eine automatische Wiegemaschine für Obst und Gemüse, wie: Kartoffeln, Zwiebeln, Zitrusfrüchte.

Sie besteht aus: Obstverteilsystem mit Vibrationsplattformen, Obstbeschickung und -transport über 12 Vibrationsrinnen, 12 Obstaufgabe- und Wiegetrichtern mit großem Fassungsvermögen und Wiegezellen, doppeltem Ausgabesystem bestehend aus zwei Förderbändern mit unabhängigen oberen Voraufnahmeschaukeln, elektronischer Bedientafel für den Automatikbetrieb mit Touchscreen zur Einstellung von Betriebsprogrammen und -parametern (Gewicht, Toleranz usw.) und zur Anzeige der Wiegedaten. Gewicht der Packungen von 0,5 kg bis 25 kg.

## PESADORA ELECTRÓNICA mod. G12-126

G12-126 es una pesadora automática para frutas y hortalizas no delicadas, como: patatas, cebollas, cítricos.

distribución fruta con plataformas vibrantes, alimentación y transporte fruta por medio de 12 canales virantes; n° 12 tolvas para contener y pesar la fruta, de gran capacidad, con células de carga; doble sistema de salida producto compuesto por dos cintas transportadoras, con paletas superiores independientes con función de precontenedores, cuadro electrónico para el funcionamiento automático, completo de Touch-screen para configurar programas y parámetros de trabajo (peso, tolerancia, etc.) y para visualizar los datos de pesaje. Peso paquetes: de 0,5 kg a 25 kg.

## ЭЛЕКТРОННАЯ ВЕСОВАЯ СТАНЦИЯ модель G12-126

Модель G12-126 предназначена для работы с овощами и фруктами типа картофель, лук, цитрусовые. Состоит

из системы подачи с вибрирующими платформами. Подача и транспортировка продукции по 12 вибрирующим желобам. 12 весовых бункеров большой вместимости с ячейками для загрузки. Два разгрузочных конвейера с верхними независимыми лопастями для удержания продукции. Электронная панель управления с сенсорным экраном для ввода рабочих параметров (вес и т.п.), отображающим весовые данные. Весовой диапазон упаковок: от 0,5 кг до 25 кг.



## DATI TECNICI/TECHNICAL DATA

PRODUZIONE  
OUTPUT  
PRODUCTION  
LEISTUNG  
PRODUCCIÓN  
Производство

up to 50 packages/minute

POTENZA ELETTRICA INSTALLATA  
INSTALLED POWER  
PUISSANCE ELECTRIQUE INSTALLÉE  
ANSCHLUSSWERT ELEKTR  
POTENCIA ELÉCTRICA INSTALADA  
Установленная мощность

8 kW · 50 Hz · 400V

CONSUMO ARIA  
AIR CONSUMPTION  
CONSOMMATION D'AIR  
LUFTVERBRAUCH  
CONSUMO DE AIRE  
Потребление воздуха

120 NI/min · 6 bar

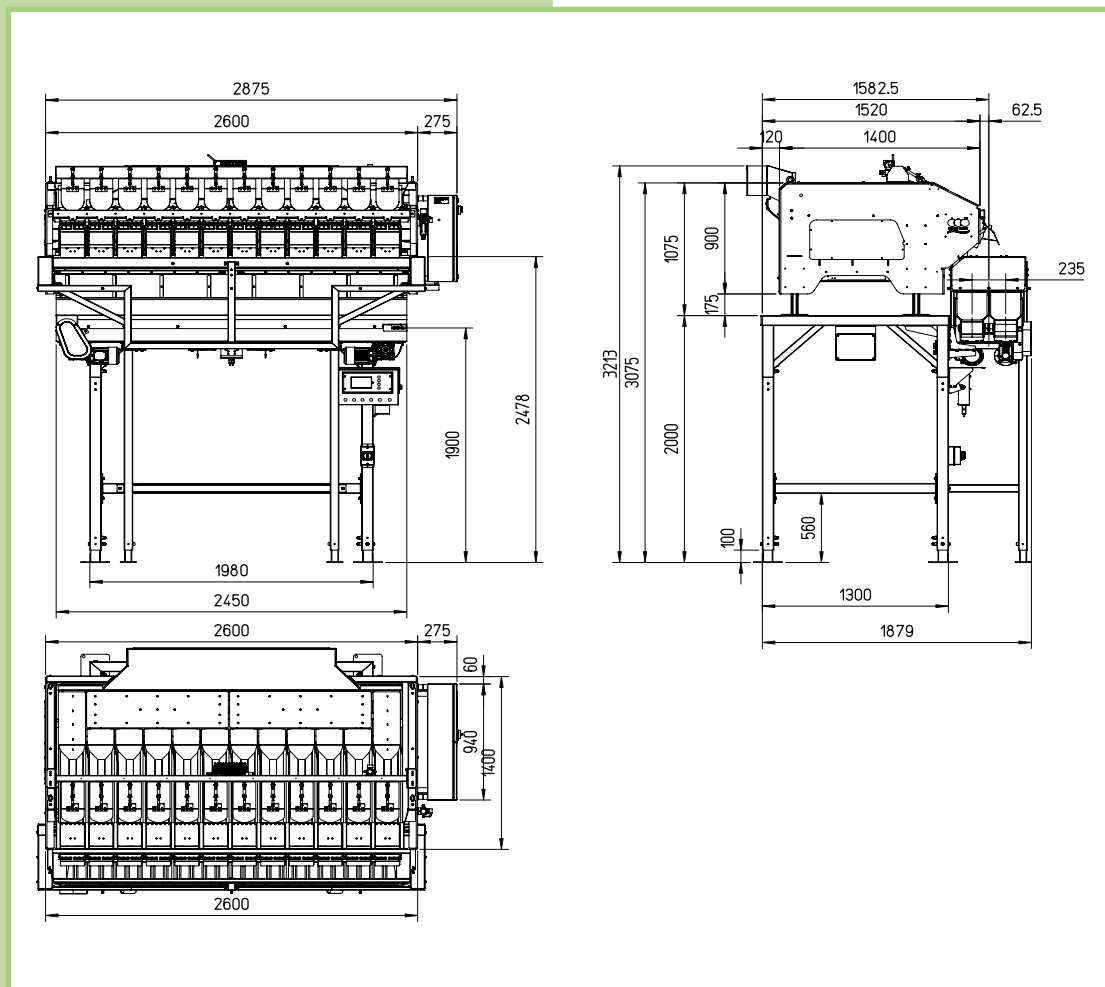

## PESATRICE ELETTRONICA G12-126

AGENTE DI ZONA / LOCAL DEALER